

WORX

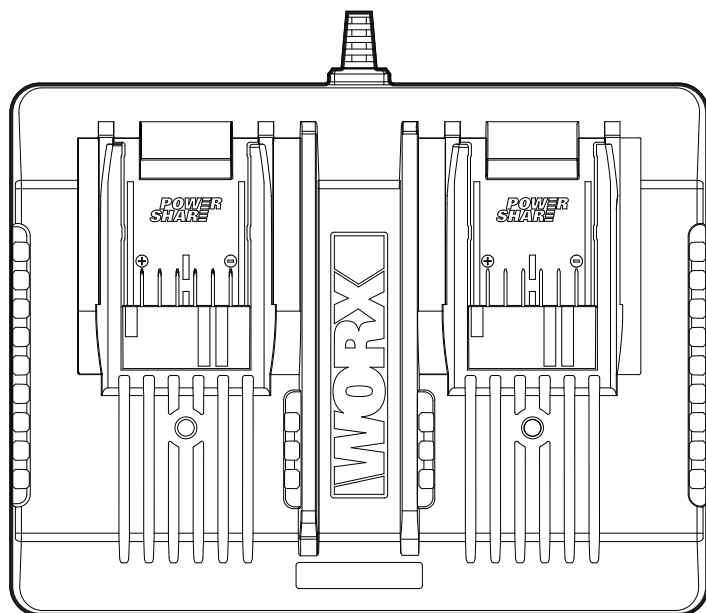

Dual port battery charger	EN	P03
Chargeur de batterie à double emplacement	F	P06
Cargador de batería de puerto doble	ES	P10



HELPLINE NUMBER
NUMERO DU SERVICE D'ASSISTANCE
NUMERO DE LINEA DE AYUDA
1-866-354-WORX (9679)

WA3884

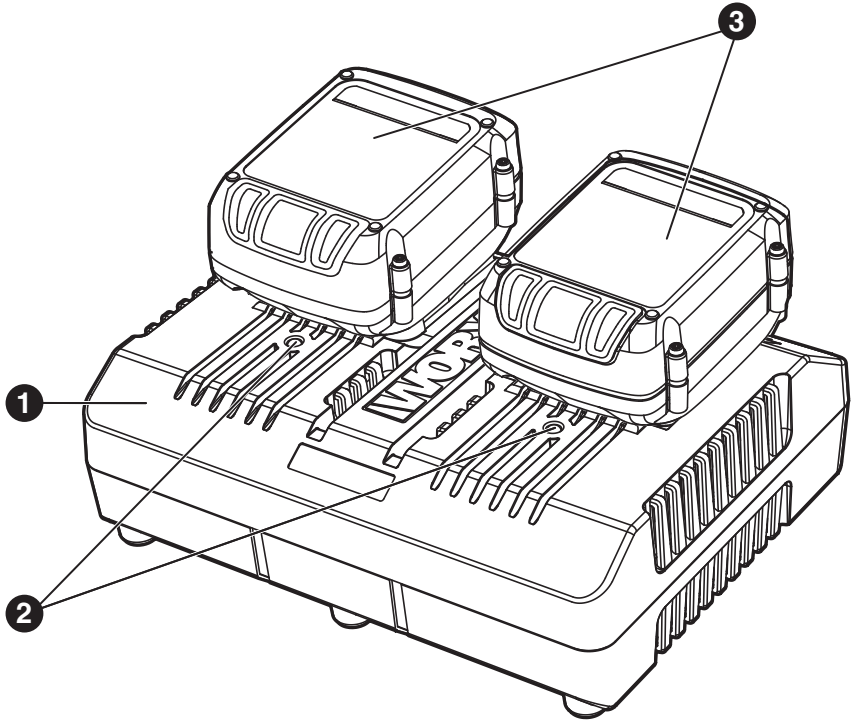

WARNING: This product can expose you to chemicals including lead, phthalate or bisphenol A which are known to the State of California to cause cancer, birth defects or other reproductive harm. **Wash your hands after use.** For more information go to www.P65Warnings.ca.gov.

Information for radiated emission

This device complies with Canadian ICES-001. This device complies with Part 15 of the FCC Rules. Operation is subject to the following two conditions: (1) this device may not cause harmful interference, and (2) this device must accept any interference received, including interference that may cause undesired operation.

WARNING: Changes or modifications to this unit not expressly approved by the party responsible for compliance could void the user's authority to operate the equipment.



- NOTE: This equipment has been tested and found to comply with the limits for a Class B digital device, pursuant to Part 15 of the FCC Rules.

These limits are designed to provide reasonable protection against harmful interference in a residential installation. This equipment generates, uses and can radiate radio frequency energy and, if not installed and used in accordance with the instructions, may cause harmful interference to radio communications.

However, there is no guarantee that interference will not occur in a particular installation. If this equipment does cause harmful interference to radio or television reception, which can be determined by turning the equipment off and on, the user is encouraged to try to correct the interference by one or more of the following measures:

- Reorient or relocate the receiving antenna.
- Increase the separation between the equipment and receiver.
- Connect the equipment into an outlet on a circuit different from that to which the receiver is connected.
- Consult the dealer or an experienced radio/TV technician for help.

SYMBOLS

	Before charging, read the instruction manual
	Warning
	Double insulation

1. CHARGER

2. CHARGE INDICATOR LIGHT

3. BATTERY PACK*

***Not all the accessories illustrated or described are included in standard delivery.**

We recommend that you purchase your accessories listed in the above list from the same store that sold you the battery charger. Use of any other accessory or attachment may increase the risk of injury. Refer to the accessory packaging for further details. Store personnel can assist you and offer advice.

TECHNICAL DATA

Rated Input voltage	120 V~60 Hz
Rated input power	100W
Charger output 1	20Vd.c., 2A *
Charger output 2	20Vd.c., 2A *
Charge battery	Li-Ion
Charging time (approx.)	
Battery pack	
	2.0 Ah (1pc) 0.5 hr
	2.0 Ah (2pcs) 1 hr
	4.0 Ah(1pc) 1 hr
	4.0 Ah(2pcs) 2 hrs
	6.0 Ah(1pc) 1.5 hrs
	6.0 Ah(2pcs) 3.0 hrs
Protection class	 /I1
Machine weight	2.1 lbs

* Charger output 1 and output 2 mean two ports with the same output voltage and current.

For the technical data of the types, the number of cells and the rated capacity of the batteries that can be charged, please refer the nameplate of the battery pack supplied by WORX.

CHARGING PROCEDURE

 **NOTE:** Before using the tool, read the instruction book carefully.

CHARGING INSTRUCTIONS

1. CHARGING YOUR BATTERY PACK

The charger is designed to charge one or two battery packs at the same time.

 **WARNING:** The charger and battery pack are specifically designed to work together so do not attempt to use any other devices to charge. Never insert or allow metallic objects into your charger or battery pack connections because an electrical failure and hazard will occur.

2. BEFORE USING YOUR CORDLESS TOOL

Your battery pack is UNCHARGED and you must charge once before use.





3. HOW TO CHARGE YOUR BATTERY PACK CHARGING PROCEDURE

- 1) Plug the charger into an appropriate outlet.
- 2) Slide one or two battery packs into the charger. Normally, the relevant indication lights (2) will flash in green color showing the battery is being charged.

 **WARNING:** When battery charge runs out after continuous use or exposure to direct sunlight or heat, allow time for the battery to cool down before re-charging to achieve the full charge.

CHARGING INDICATOR

This charger is designed to detect some problems that can arise with battery packs. Indicator lights indicate problems (see table below). If this occurs, insert a new battery pack to determine if the charger is OK. If the new battery charges correctly, then the original pack is defective and should be returned to a service center or recycling service center. If the new battery pack displays the same problem as the original Battery Pack, have the charger tested at an authorized service center.

Light	ON/ Flash	Status
 Red on	—————	Defective Battery
 Red flash	-----	Battery Temperature Protection The temperature of battery pack is less than 32°F (0°C) or more than 113°F (45°C).
 Green on	—————	Fully Charged
 Green flash	-----	Charging

DEFECTIVE BATTERY PACKS

This charger will detect a defective battery pack. When a defective battery pack is inserted into the charger, the charger will try to repair it. This process will last about 30mins (the light will be green and flash). If the repair is successful, the charger will automatically begin to charge the battery pack to the highest capacity possible (the light will be green and flash). If the light becomes solid red, the battery pack is dead.

NOTE: Repaired battery packs are still usable but should not be expected to perform as much work as new battery packs.

BATTERY TEMPERATURE PROTECTION

This charger has a battery temperature protection feature. When the charger detects a battery pack that is too hot or cold (the light will be red and flash), it automatically activates the protection circuit, and suspends charging until the battery pack has reached the correct temperature. The charging process will then automatically begin (the light will be green and flash). This feature ensures maximum battery life.

LEAVING THE BATTERY PACK IN THE CHARGER

If a fully charged battery pack is left in the charger, the Light will remain green. The battery pack will remain charging with a maintenance trickle current.

IMPORTANT CHARGING NOTES:

1. For a new battery pack or a battery pack that has been in storage for a long period, please recharge it before use. If you want to store the battery pack for a long time, please fully charge the battery pack to ensure maximum battery life.
2. Longer life and better performance can be obtained if the battery pack is charged when the air temperature is between 65°F and 75°F (18°-24°C). Do not charge the battery pack in air temperatures below 40°F (4.5° C), or above 105°F (40.5° C). This is important as it can prevent serious damage to the battery pack.
3. Never freeze your charger or immerse charger in water or any other liquid.
4. When the battery pack fails to produce sufficient power on jobs that were previously done easily, please recharge your battery pack, do not continue using it under this condition. You may charge a partially used pack whenever you desire with no adverse effect on the battery pack.
5. When charging it is normal that the charger and battery pack may become warm to touch.
6. If the battery pack does not charge properly:
 - a. Check current at power outlet by plugging in another appliance.
 - b. Plug and unplug to check whether the charger is ok
 - c. Check whether the battery pack has been damaged
 - d. Move the charger and battery pack to a location where the surrounding air temperature is approximately 65°F and 75°F (18°-24° C).
 - e. If the charging problem persists, take the tool, battery pack and charger to an authorized service center.
 - f. Under certain conditions, when the charger is plugged into the power supply, the exposed charging contacts inside the charger can be shorted by foreign material. Foreign materials of a conductive nature such as metallic particles should be kept away from charger cavities. Always unplug the charger from the power supply when there is no battery pack in the charger or before attempting to clean.

PROBLEM SOLUTION

I CANNOT FIT THE BATTERY PACK INTO THE BATTERY CHARGER. WHY?

- a) Check if the charger and the battery pack are specifically designed for working together.
- b) The battery pack can be inserted into the charger only in one direction. Turn the battery pack around until it can be inserted into the slot, the indicator light should be green and flash when the battery pack is charging.

REASONS FOR DIFFERENT CHARGING TIMES

The charging time can be affected by many reasons which are not defects in your product.

- a) If the battery pack is only partly discharged it may be re-charged in less than rated charging time.
- b) If the battery pack and ambient temperature are very cold/hot, it may take longer to re-charge. Please find an appropriate environment with proper air temperature to start charging.
- c) If the battery pack is very hot, remove battery pack from the charger and allow battery pack to cool first to ambient temperature and then recharging can be started.
- d) Batteries of higher Amp Hour rating require more charging time.

MAINTENANCE

Remove the plug from the socket before carrying out any adjustment, servicing or maintenance.

Your battery charger requires no additional lubrication or maintenance. Never use water or chemical cleaners to clean your charger. Wipe clean with a dry cloth. Always store your charger in a dry place.

If the supply cord is damaged, it must be replaced by the manufacturer, its service agent or similarly qualified persons in order to avoid a hazard.

FCC Part 15

Supplier's Declaration of Conformity Product Description : DUAL PORT BATTERY CHARGER

Model Number : WA3884

Trade Name : WORX

This device complies with part 15 of the FCC Rules.

Operation is subject to the following two conditions:

(1) This device may not cause harmful interference, and

(2) This device must accept any interference received, including interference that may cause undesired operation.

Responsible Party :

Positec USA, Inc.

10130 Perimeter Parkway, Charlotte, NC 28216 USA

Tel.: (704) 599-3711

Fax: (704) 599-6390

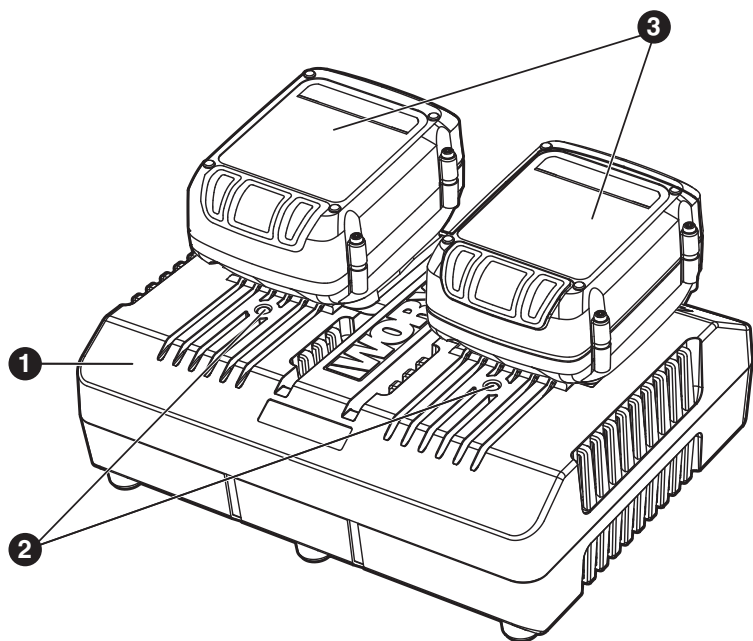



AVERTISSEMENT: Ce produit peut vous exposer à des produits chimiques, incluant au plomb, au phtalate ou au bisphénol A, qui sont reconnus dans l'État de Californie comme pouvant causer un cancer, des anomalies congénitales ou d'autres dommages à l'appareil reproducteur. Assurez-vous de bien vous laver les mains après usage. Pour en savoir plus, veuillez consulter le site www.P65Warnings.ca.gov.

Information pour les émissions rayonnées

Cet appareil ISM est conforme à la norme NMB-001 du Canada.

Cet appareil est conforme au paragraphe 15 du règlement du FCC.

Son utilisation est sujette aux deux conditions suivantes :

- 1) Ce dispositif ne doit pas causer d'interférences nuisibles;
- 2) Ce dispositif doit accepter toute interférence reçue, y compris toute interférence pouvant causer un fonctionnement indésirable.



AVERTISSEMENT: Tout changement ou toute modification à cet appareil qui n'est pas expressément approuvé par l'institution responsable de la conformité peut faire annuler le droit de l'utilisateur d'utiliser ce matériel.

REMARQUE: cet équipement a été testé et jugé conforme aux limites propres aux appareils numériques de Classe B, conformément au Paragraphe 15 du règlement du FCC.

Ces limites sont destinées à offrir une protection raisonnable contre les interférences nuisibles d'une installation résidentielle. Cet équipement produit, utilise et peut émaner des ondes radiofréquences et, s'il n'est pas installé et utilisé conformément aux directives du fabricant, peut causer des interférences nuisibles aux communications radio.

En fonction des installations réalisées, il n'est cependant pas garanti que toute interférence soit exclue. Si cet équipement cause des interférences nuisibles à toute réception radio ou télévision, ce qui peut être déterminé en allumant et éteignant l'équipement, l'utilisateur est encouragé à tenter de corriger ces interférences en prenant l'une ou plusieurs des mesures suivantes:

- Réorienter l'antenne de réception ou en changer l'emplacement;
- Augmenter la distance entre l'équipement et le récepteur;
- Brancher l'équipement à une prise située sur un circuit différent de celui sur lequel le récepteur est connecté;
- Contacter le détaillant ou consulter un technicien radio/télé qualifié.

SYMBOLES

	Avant d'utiliser le chargeur de pile, lisez le manuel
	Avertissement
	Double isolation

1. CHARGEUR

2. TÉMOIN LUMINEUX

3. BLOC-PILE *

* Les accessoires illustrés ou décrits ne sont pas tous compris dans le cadre de la livraison standard.

Nous vous recommandons d'acheter tous vos accessoires du même magasin qui vous a vendu l'outil. Choisissez le type d'outil approprié au travail que vous désirez entreprendre. Pour de plus amples renseignements, consultez l'emballage de l'accessoire. Le personnel du magasin peut également vous conseiller.

DONNÉES TECHNIQUES

Tension d'entrée nominale	120V~60Hz	
Puissance d'entrée nominale	100W	
Sortie chargeur 1	20Vd.c., 2A *	
Sortie chargeur 2	20Vd.c., 2A *	
Type de batterie	Lithium-ion	
	2.0Ah (1 pièce)	0.5 heures
	2.0Ah (2 pièces)	1 heures
	4.0Ah (1 pièce)	1 heures
	4.0Ah (2 pièces)	2 heures
	6.0Ah (1 pièce)	1.5 heures
	6.0Ah (2 pièces)	3.0 heures
Classe de protection		

Poids 0.95kg (2.1 lb)

* Les sorties chargeur 1 et 2 signifient deux ports avec la même tension de sortie et le même courant.

Pour obtenir les caractéristiques techniques concernant les types, le nombre de cellules et la capacité nominale des batteries pouvant être chargées, veuillez consulter la plaque signalétique de la batterie fournie par WORX.

PROCEDURE DE CHARGEMENT

 **REMARQUE:** Avant d'utiliser cet outil, assurez-vous de lire attentivement le manuel d'utilisation.

INSTRUCTIONS DE CHARGE 1. BLOC-PILE EN RECHARGE

Le chargeur est conçu pour charger une ou deux batteries en même temps.

 **AVERTISSEMENT:** Le chargeur et la batterie sont spécifiquement conçus pour être utilisés ensemble, ne faites pas usage d'autres articles. N'insérez jamais d'objets métalliques et ne laissez pas non plus de tels objets entrer en contact avec les bornes de la batterie/chargeur. Ceci est dangereux et entraînera une panne du chargeur.

2. AVANT D'UTILISER VOTRE PONCEUSE

Votre bloc-pile n'est PAS CHARGÉ. Il faut donc le recharger une fois avant d'utiliser l'outil.

3. COMMENT RECHARGER LE BLOC-PILE (Voir Fig. A)

PROCEDURE DE CHARGEMENT





- 1) Brancher le chargeur sur une prise appropriée.
- 2) Positionnez une ou deux batteries dans le chargeur. Normalement, les témoins lumineux correspondants (2) clignoteront en vert pour indiquer que la ou les batteries sont en cours de charge.

 **AVERTISSEMENT:** Lorsque la charge de la batterie s'épuise après une utilisation continue ou l'exposition directe à la lumière du soleil ou à une source de chaleur, laissez la batterie se refroidir avant la recharge pour atteindre la charge complète.

INDICATEUR DE CHARGEMENT

Ce chargeur est destiné à détecter certains problèmes susceptibles de survenir avec les blocs-piles. Les voyants lumineux indiquent des problèmes (voir tableau ci-dessous). Dans ce cas, insérez un nouveau bloc-pile pour déterminer si le chargeur fonctionne. Si la nouvelle batterie se charge correctement, cela signifie que le bloc d'origine est défectueux et qu'il doit être retourné à un centre de service ou à un

centre de recyclage. Si le nouveau bloc-pile pose le même problème que le bloc-pile d'origine, faites tester le chargeur dans un centre de service agréé.

Lumière	Marche/clignotant	État
 Rouge Allumé	————	Batterie défectueuse
 Rouge ligno- tant	-----	Protection de la température de la batterie La température de la batterie est inférieure à 32°F(0°C) ou supérieure à 113°F(45°C).
 Vert Allumé	————	Batterie pleine
 Vert clignotant	-----	Batterie en charge

BLOCS-PILES DÉFECTUEUSE

Ce chargeur détectera une batterie défectueuse. Lorsqu'une batterie défectueuse est insérée dans le chargeur Ce processus dure environ 30 minutes (le voyant deviendra vert et clignotera); quand la réparation est terminée, le chargeur se met à charger automatiquement le bloc-pile à la plus grande capacité possible (le voyant deviendra vert et clignotera). Si le voyant devient rouge continu, la batterie est morte.

REMARQUE: Les blocs-piles réparés sont encore utilisables, mais il ne faut pas s'attendre à ce qu'ils fonctionnent aussi bien que les blocs-piles neufs.

PROTECTION DE LA TEMPÉRATURE DE LA BATTERIE

Ce chargeur a une fonction de protection de la température de la batterie. Lorsque le chargeur détectera une batterie qui est trop chaude ou trop froide, le voyant deviendra rouge et clignotera, cela active automatiquement le circuit de protection, et interromp la charge jusqu'à ce que la batterie ait atteint la température appropriée. Le processus de chargement commence alors automatiquement (le voyant deviendra vert et clignotera). Cette fonction garantit une durée de vie maximale de la batterie.

LAISSER LA BATTERIE DANS LE CHARGEUR

Si une batterie complètement chargée est laissée dans le chargeur, le voyant demeurera vert. La batterie continuera à charger avec un courant d'entretien.

REMARQUES IMPORTANTES RELATIVES AU CHARGEMENT:

1. Pour une nouvelle batterie ou une batterie qui a été stockée pendant un moment, veuillez recharger la batterie avant utilisation. Si vous voulez stocker la batterie pendant un long moment, veuillez recharger entièrement le bloc-pile pour assurer une durée de vie maximale de la batterie.
2. Il est possible de prolonger la durée de vie et d'améliorer la performance en chargeant le bloc-pile à une température de l'air ambiant comprise entre 65° F et 75° F (18° et 24° C). Ne chargez pas le bloc-pile à une température de l'air ambiant inférieure à 40° F (4,5° C) ou supérieur à 105° F (40,5° C). C'est important, car cela peut éviter d'endommager sérieusement le bloc-pile.
3. Ne faites jamais geler votre chargeur ou ne l'immergez jamais dans l'eau ou dans tout autre liquide.
4. Quand le bloc-pile ne produit pas assez de courant pour des tâches qui étaient auparavant faciles à accomplir, veuillez recharger la batterie et cesser de l'utiliser dans cette condition. Vous pouvez charger un bloc-pile partiellement utilisé quand vous le souhaitez sans effet adverse sur le bloc-pile.
5. Pendant le chargement, il est normal que le chargeur et le bloc-pile s'échauffent.
6. Si le bloc-pile ne se charge pas correctement:
 - a. vérifiez le courant à la prise en branchant un autre appareil.
 - b. branchez et débranchez pour vérifier si le chargeur fonctionne
 - c. vérifiez si la batterie a été endommagée
 - d. déplacez le chargeur et le bloc-pile vers un autre emplacement où la température de l'air ambiant est comprise entre 65° F et 75° F (18° et 24° C).
 - e. si le problème de chargement persiste, apportez l'outil, le bloc-pile et le chargeur à un centre de service agréé.
 - f. dans certaines conditions, quand le chargeur est branché dans la prise de courant, les contacts de chargement exposés situés dans le chargeur peuvent être court-circuités par des matières étrangères. Les matières étrangères de nature conductrice, telles que les particules métalliques, doivent être tenues à l'écart des cavités du chargeur. Débranchez toujours le chargeur de la prise de courant quand il n'y a pas de bloc-pile dans le chargeur ou avant le nettoyage.

PROBLEMES ET SOLUTIONS

POURQUOI NE PUIS-JE PAS INSÉRER LE BLOC-PILE DANS LE CHARGEUR?

- a) Le chargeur et les outils contenus dans cet emballage sont spécialement conçus pour fonctionner

ensemble.

- b) Le bloc-pile ne peut être insérée dans le chargeur que dans un sens. Retournez celui-ci jusqu'à ce qu'il s'insère correctement. Le voyant vert clignotant doit s'allumer quand la pile est en charge.

QUELLES SONT LES RAISONS DES DIFFÉRENTS TEMPS DE CHARGE

Le temps de charge peut être affecté par de nombreux paramètres sans que votre produit soit défectueux.

- a) Si le bloc-pile n'est déchargée que partiellement elle peut être rechargée en moins du temps de charge prévu.
- b) Si la batterie et la température ambiante sont très froides/chaudes, le temps de recharge peut s'allonger. Veuillez trouver un environnement approprié avec la température de l'air appropriée pour commencer à charger.
- c) Si la batterie est très chaude, enlever la batterie du chargeur et laisser la laisser se refroidir à la température ambiante, puis la recharge peut commencer.
- d) Les batteries à ampérage plus élevé nécessitent plus de temps de charge.

ENTRETIEN

Retirez la prise de la prise murale avant d'effectuer n'importe quel travail de réglage, de réparation ou d'entretien.

Votre outil ne nécessite aucune lubrification ou entretien supplémentaire. N'utilisez jamais de l'eau ou des nettoyants chimiques pour nettoyer l'outil. Essuyez-le avec un chiffon sec. Toujours entreposer votre outil électrique dans un endroit sec.

Si le cordon d'alimentation est endommagé, il doit être remplacé par le fabricant, son agent de réparation ou d'autres personnes professionnelles afin d'éviter tout danger.

Section 15 des réglementations de la FCC Déclaration de conformité du fournisseur Description de l'appareil : Chargeur de batterie à double emplacement Numéro du modèle : WA3884 Nom commercial : WORX

**Cet appareil est conforme à la section 15 des Réglementations de la FCC.
Son utilisation est sujette aux deux conditions suivantes :**

- (1) Cet appareil ne doit pas provoquer d'interférences nuisibles, et**
- (2) Cet appareil doit accepter toute autre interférence reçue, y compris les interférences pouvant entraîner un fonctionnement non désiré.**

Partie responsable :
Positec USA, Inc.
10130 Perimeter Parkway, Charlotte, NC
28216 USA
Tel.: (704) 599-3711
Fax: (704) 599-6390

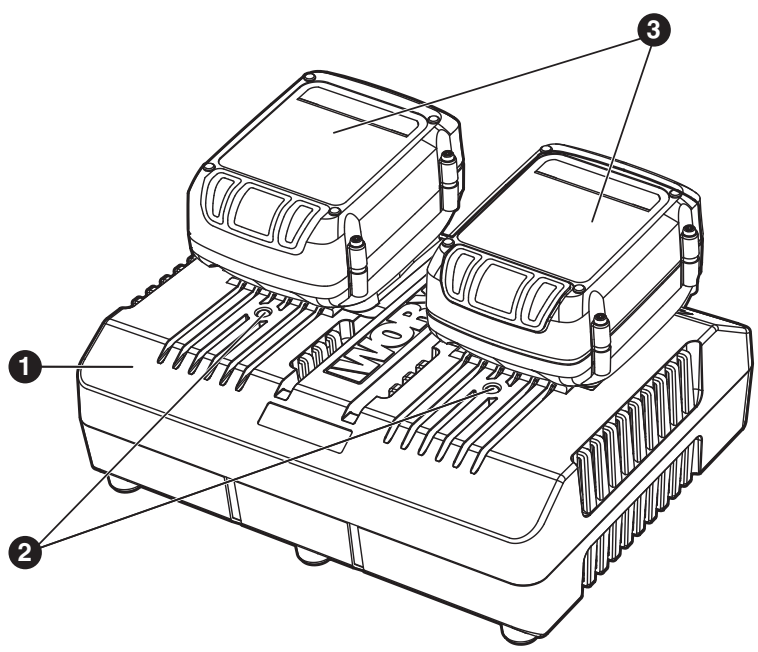



ADVERTENCIA: Este producto puede exponerlo a químicos que incluyen plomo, ftalato, o bisfenol A que se sabe en el Estado de California que causan cáncer, defectos de nacimiento u otros daños reproductivos. Lave sus manos después de usarlo. Para más información visite www.P65Warnings.ca.gov.

INFORMACIÓN PARA EMISIONES RADIADAS

Este dispositivo cumple con la Canadiense de las normas de la ICES-001.

Este dispositivo cumple con la sección 15 de las normas de la FCC.

Su operación está sujeta a las siguientes dos condiciones:

- 1) Este dispositivo no puede causar interferencia dañina y
- 2) Este dispositivo debe aceptar cualquier interferencia que reciba, incluyendo aquella interferencia que podría producir una operación no deseada.

ADVERTENCIA: Los cambios o las modificaciones que se le realicen a esta unidad sin aprobación expresa del tercero responsable del cumplimiento pueden anular la autorización del usuario para operar el equipo.

- **NOTA:** Este equipo ha sido probado y se ha encontrado que cumple con los límites establecidos para dispositivos digitales Clase B, en conformidad con la Parte 15 del Reglamento de la FCC.

Estos límites están diseñados para ofrecer un nivel razonable de protección contra la interferencia dañina en instalaciones residenciales. Este equipo genera, utiliza y puede emitir energía de radiofrecuencia y, si no se instala y utiliza de acuerdo a las instrucciones proporcionadas, puede producir una interferencia dañina a la comunicación radial.

Sin embargo, no existen garantías de que no ocurra interferencia alguna en una instalación en particular.

Si este equipo produce interferencia dañina a su recepción radial y de televisión, lo que puede ser determinado al apagar y volver a encender el equipo, se pide al usuario que corrija la interferencia implementando una o más de las siguientes medidas:

- Cambie la orientación o el lugar donde está ubicada la antena receptora.
- Aumente el espacio que separa al equipo del receptor.
- Conecte el equipo a una toma de corriente que esté en un circuito diferente al circuito al que está conectado el receptor.
- Consulte con el concesionario o con un técnico de radio y televisión con experiencia que pueda ayudarle.

SÍMBOLOS



Antes de utilizar el cargador de baterías, lea el manual



Advertencia



Doble Aislamiento

1. CARGADOR

2. LUZ INDICADORA DE CARGA

3. PAQUETE DE BATERÍAS *

* No todos los accesorios ilustrados o descritos se incluyen junto con el producto estándar.

Le recomendamos que compre todos los accesorios en la tienda donde adquirió la herramienta. Seleccione los que más convengan al trabajo que intenta hacer. Consulte el empaque de los accesorios para obtener más detalles. El personal de la tienda también puede ayudarle y aconsejarle.

DATOS TÉCNICOS

Voltaje de entrada nominal	120V~60Hz
Energía de entrada nominal	100W
Salida de cargador 1	20Vd.c., 2A *
Salida de cargador 2	20Vd.c., 2A *
Carga de batería	Litio
2.0Ah (1 pieza)	0.5 horas
2.0Ah (2 piezas)	1 horas
4.0Ah (1 pieza)	1 horas
4.0Ah (2 piezas)	2 horas
6.0Ah (1 pieza)	1.5 horas
6.0Ah (2 piezas)	3.0 horas
Doble Aislamiento	

* La salida 1 y salida 2 del cargador significan dos puertos con el mismo voltaje y corriente de salida.

Por favor consulte la placa de identificación del paquete de batería suministrado por WORX respecto a los datos técnicos de los tipos, número de celdas y capacidad nominal de las baterías que se pueden cargar.

PROCEDIMIENTO DE CARGA



NOTA: Antes de usar la herramienta, lea atentamente el manual de instrucciones.

INSTRUCCIONES DE CARGA

1. CARGA DE SU PAQUETE DE BATERÍA

El cargador está diseñado para cargar uno o dos paquetes de baterías al mismo tiempo.



ADVERTENCIA: El cargador y las baterías están diseñados especialmente para funcionar juntos; por lo tanto, no intente utilizar otros dispositivos.

Nunca inserte o permita que objetos metálicos se introduzcan en el cargador o en las conexiones de las baterías, dado que ello provocará una falla eléctrica y situación de peligro.

2. ANTES DE UTILIZAR LA HERRAMIENTA

Su batería está DESCARGADA y debe cargarla antes de usarla.

3. CÓMO CARGAR SU PAQUETE DE BATERÍA

PROCEDIMIENTO DE CARGA





- 1) Conecte el cargador en el tomacorriente correcto.
- 2) Deslice un paquete de batería o dos paquetes de batería en el cargador. Por lo general, las luces de indicación correspondientes (3) parpadearán en color verde para mostrar que la batería se está cargando.



ADVERTENCIA: Si se agota la carga de la batería debido al uso continuado o la exposición a la luz solar directa o el calor, permita un tiempo para que la batería se enfríe antes de volver a cargar para lograr la carga completa.

INDICADOR DE CARGA

Este cargador está diseñado para detectar algunos problemas que puedan presentarse con las baterías. Los problemas se señalan por medio de luces indicadoras (ver la tabla a continuación). Si esto ocurre, introduzca una batería nueva para determinarse el cargador está bien. Si la nueva batería carga correctamente, la batería original está defectuosa y se debe devolver a un centro de servicio o de servicio de reciclaje. Si la batería nueva muestra el mismo problema que la batería original, haga probar el cargador en un centro de servicio autorizado.

LUZ	ON/ Parpadeo	Condición
 Luz roja encendida	—————	Batería defectuosa.
 Luz roja parpadeando	-----	Protección de temperatura de batería La temperatura de la batería es inferior a 32°F(0°C) o superior a 113°F(45°C).
 Luz verde encendida	—————	Carga completa
 Luz verde parpadeando	-----	Carga

BATERÍAS DEFECTUOSA

Este cargador detectará un paquete de batería defectuoso. Cuando se inserta un paquete de batería defectuoso en el cargador, éste tratará de repararla. Este proceso durará aproximadamente 30 minutos (la luz será verde y parpadeará); cuando se termina la reparación, automáticamente empezará la carga de la batería hasta su capacidad más alta posible (la luz será verde y parpadeará). Si la luz se vuelve rojo sólido, el paquete de la batería está descargada.

NOTA: Las baterías reparadas son aún utilizables, pero no se debe esperar de ellas un desempeño de trabajo tan bueno como el de las baterías nuevas.

PROTECCIÓN DE TEMPERATURA DE BATERÍA

Este cargador tiene una función de protección de temperatura de batería. Cuando el cargador detecta un paquete de batería que está demasiado caliente o frío (la luz será roja y parpadeará), activa automáticamente el circuito de protección, y suspende la carga hasta que el paquete de batería alcanzó la temperatura correcta. El proceso de carga empezará entonces automáticamente (la luz será verde y parpadea). Esta característica garantiza una máxima vida de la batería.

DEJAR EL PAQUETE DE BATERÍA EN EL CARGADOR

Si se deja un paquete de batería completamente cargado en el cargador, la luz permanecerá en verde. El paquete de batería permanecerá cargando con corriente de carga de mantenimiento.

NOTAS IMPORTANTES SOBRE LA CARGA:

1. En el caso de una batería nueva o una batería que ha estado almacenada durante algún tiempo, recárguela antes de usarla. Si desea almacenar la batería por un largo período de tiempo, cárguela completamente para garantizar su máxima vida útil.
2. Más larga vida y mejor desempeño se pueden obtener si se carga la batería cuando la temperatura ambiente está entre 65°F y 75°F (18-24°C). No cargue la batería a temperaturas ambiente menores de 40°F (4.5°C), o mayores de 105°F (40.5°C). Esto es importante ya que puede evitar daños graves a la batería.
3. Nunca congele su cargador ni lo sumerja en agua ni en ningún otro líquido.
4. Cuando la batería no produce suficiente energía en trabajos donde previamente lo hacía con facilidad, recárguela, no continúe usándola bajo esas condiciones. Usted puede cargar una batería parcialmente usada cuando lo desee sin afectar negativamente la batería.
5. Cuando se carga una batería, es normal que el cargador y la batería se pongan calientes al tacto.
6. Si la batería no carga correctamente:
 - a. Revise el tomacorriente conectando otro artefacto eléctrico.
 - b. Conecte y desconecte para revisar si el cargador está bien
 - c. Revise si la batería se ha dañado
 - d. Traslade el cargador y la batería a un sitio donde la temperatura ambiente sea aproximadamente 65°F y 75°F (18-24°C).
 - e. Si persiste el problema de carga, lleve la herramienta, la batería y el cargador a un centro de servicio autorizado.
 - f. Bajo ciertas condiciones, cuando se conecta el cargador al suministro de energía, los contactos de carga expuestos dentro del cargador se pueden poner en corto por culpa de algún material extraño. Los materiales extraños de naturaleza conductora, tales como las partículas metálicas, se deben mantener alejadas de las cavidades del cargador. Siempre desconecte el cargador del suministro de energía cuando no haya una batería en él o antes de intentar limpiarlo.

RESOLUCIÓN DE PROBLEMAS

NO PUEDO COLOCAR LA PAQUETE DE BATERÍA EN EL CARGADOR. ¿POR QUÉ?

- a) El cargador y las herramientas de este paquete están diseñados específicamente para trabajar juntos.
- b) La batería se inserta en el cargador en una sola dirección. Dé vuelta la batería hasta que pueda ser insertada en la ranura. La luz verde parpadeando debe encenderse mientras la batería se está cargando.

RAZONES DE LOS DISTINTOS TIEMPOS DE

CARGA

El tiempo de carga puede ser afectado por varias razones que no implican defectos en su producto.

- a) Si el paquete de batería sólo está descargado parcialmente se puede volver a recargar en menos del tiempo de carga nominal.
- b) Si la batería y la temperatura ambiente son muy frías/calientes, la recarga podría prolongarse durante mucho más tiempo. Por favor encuentre un ambiente apropiado con temperatura de aire adecuada para comenzar a cargar.
- c) Si el paquete de batería está muy caliente no podrá recargarse, ya que se lo impedirá el sistema interno de seguridad de corte por temperatura. En dicho caso, debe extraer el paquete de batería del cargador y dejar que se enfríe a temperatura ambiente; luego puede comenzarse la recarga.
- d) Las baterías con mayor clasificación de Amperes-Hora requieren más tiempo de carga.

MANTENIMIENTO

Extraiga el enchufe de la toma eléctrica antes de llevar a cabo cualquier reparación o ajuste.

Su herramienta no requiere lubricación ni mantenimiento adicional. Nunca emplee agua o productos químicos para limpiar su herramienta. Use simplemente un paño seco. Siempre guarde su cargador en un lugar seco.

Si el cable de alimentación se encuentra dañado deberá ser reemplazado por el fabricante, su agente de servicio o algún otro profesional igualmente cualificado para llevar a cabo dichas operaciones, con el fin de evitar riesgos.

FCC Parte 15

Declaración de Conformidad del Proveedor
Descripción del producto : Cargador de batería de puerto doble
Número de Modelo : WA3884
Nombre comercial : WORX

Este dispositivo cumple con la parte 15 de las Reglas FCC.

La operación está sujeta a las siguientes dos condiciones:

- (1) Este dispositivo no puede causar interferencia dañina, y**
- (2) Este dispositivo debe aceptar cualquier interferencia recibida, incluyendo la interferencia que puede causar la operación indeseada.**

Parte Responsable :

Positec USA, Inc.
10130 Perimeter Parkway, Charlotte, NC
28216 USA
Tel.: (704) 599-3711
Fax: (704) 599-6390

WORX

Copyright © 2018, Positec. All Rights Reserved.
Copyright © 2018, Positec. Tous droits réservés.
© Derechos reservados 2018, Positec. Todos los derechos reservados.
AR03029300